



miasta dla rowerów

Marcin Hyła, www.rowery.org.pl

Zmiany przepisów rowerowych

Sejm RP, 3 czerwca 2008



Zmiany przepisów rowerowych



DLACZEGO ROWER?



Zmiany przepisów rowerowych

między innymi

DLATEGO:

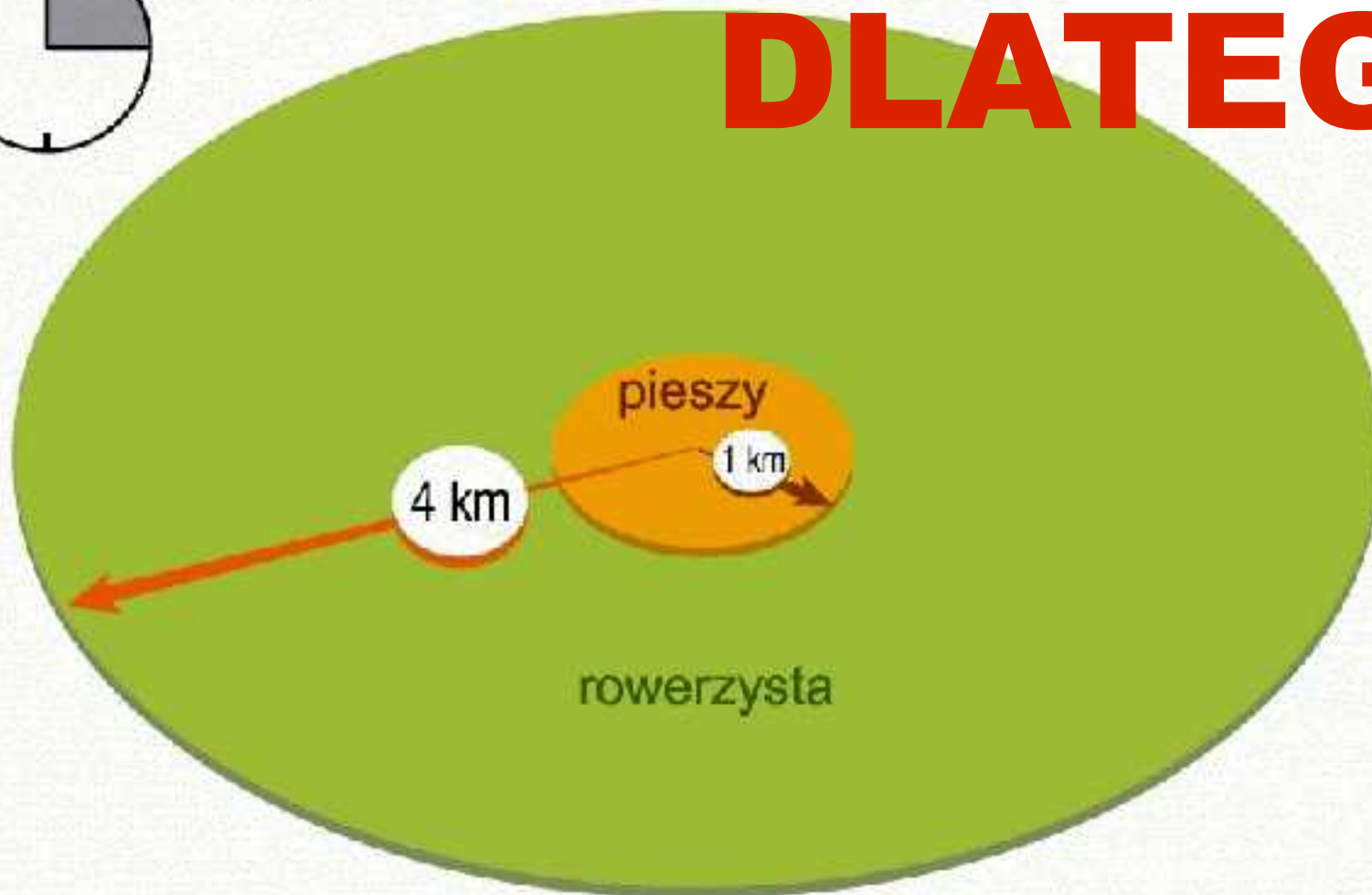
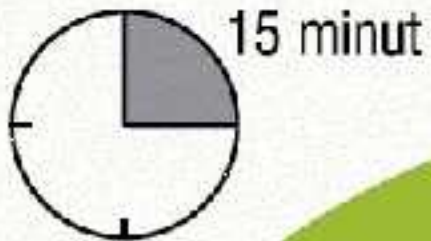



Zmiany przepisów rowerowych

Rower ma ogromny potencjał:

- W ciągu 15 minut w równym i płaskim terenie rowerzysta może dotrzeć do punktów leżących na powierzchni ponad 50 kilometrów kwadratowych
- Nie zanieczyszcza środowiska i nie hałasuje
- Jest tani i dostępny
- Dlatego w wielu krajach jest bardzo popularny, a w innych przeżywa renesans, wspierany przez rządy odpowiednią polityką



Zmiany przepisów rowerowych

Amsterdam





Zmiany przepisów rowerowych

Amsterdam





Zmiany przepisów rowerowych



Berlin



UE: Śmiertelność rowerzystów na 1 mln ludności (www.erso.eu)

Kraj/rok	1996	1997	1998	1999	2000	2001	2002	2003	2004	2005
B	11,9	12	13,2	11,9	13,1	12,6	10,2	10,6	7,6	6,8
DK	16,7	12,3	10,9	11,1	10,9	10,5	9,7	8,7	9,8	7,6
EE	-	-	-	-	-	-	-	-	-	5,2
EL	2,6	3	3,1	2,1	2	2,6	1,3	1,9	2,2	1,6
ES	2,6	2,9	2,9	3	2,1	2,5	2,3	1,9	2,1	1,9
FR	5,3	5,8	5,3	5,4	4,4	4,2	3,6	3,2	2,8	2,9
IE	6	6,5	5,7	3,7	2,6	3,1	4,6	2,5	-	-
IT	7,3	7,5	6,4	7,1	6,7	5,8	5,5	5,7	5,1	-
LU	2,4	2,4	2,4	0	2,3	2,3	2,2	-	-	-
HU	-	-	-	-	-	-	-	-	-	15,1
MT	-	-	-	-	-	-	-	-	-	0
NL	15	15,5	12,4	12,3	12,4	12,2	10,5	11,6	-	-
AT	9,2	8,3	7,1	8,5	7,7	6,8	9,9	6,9	7,1	5,7
PL	-	-	-	-	-	-	-	-	-	15,8
PT	7,5	7,5	7,3	4	5,5	4,9	5,6	6	4,5	4,5
FI	9	11,9	10,5	12,2	10,2	11,4	10,2	7,5	5	8,2
SE	5,5	4,7	6,6	5,1	5,3	4,8	4,7	3,9	3	4,2
UK	3,6	3,2	2,8	2,9	2,2	2,4	2,2	1,9	2,3	2,5
EU-14	6,1	6,2	5,6	5,6	5,1	4,9	4,5	4,3	4	4

Źródło: CARE Database /EC EUROSTAT, data kwerendy - listopad 2007

Ruch rowerowy w NL, DK – ok. 20-30% podróży, w PL – ok. 2-3% podróży



Polska jest jednym z najmniej przyjaznych dla rowerzystów krajów Unii Europejskiej.



Zmiany przepisów rowerowych

Bariery rozwoju ruchu rowerowego w Polsce:

- Kulturowe
- Geograficzne
- Infrastrukturalne
- Instytucjonalne, organizacyjne i polityczne
- Prawne: właśnie nimi się dzisiaj zajmujemy



Zmiany przepisów rowerowych

Trzy rodzaje problemów prawnych:

- Przepisy **dyskryminujące** rowerzystów;
- Przepisy **utrudniające** lub uniemożliwiające organizację ruchu rowerowego;
- Przepisy, które nie biorą pod uwagę **rozwoju rynku oraz technologii**.



Zmiany przepisów rowerowych

Niniejsze propozycje zmierzają do:

- Rozwiązania opisanych problemów prawnych;
- Stworzenia fundamentu rozwoju ruchu rowerowego w Polsce na najbliższe kilkadziesiąt lat (perspektywa roku 2030);
- Stworzenia wzorca, przynajmniej na skalę Europy Środkowej

Wszystkie propozycje (z jednym wyjątkiem) opierają się na rozwiązaniach sprawdzonych w innych krajach i prawie międzynarodowym.



Zmiany przepisów rowerowych

Przepisy, w których proponujemy zmiany:

- **Ustawa Prawo o Ruchu Drogowym**;
- Rozporządzenie o war. technicznych pojazdów;
- Rozporządzenie w sprawie war. technicznych jakim muszą odpowiadać drogi publiczne [...]
- Rozporządzenie w sprawie znaków i sygnałów drogowych;
- **Zniesienie** rozporządzenia w sprawie szczegółowych war. technicznych dla znaków i sygnałów [...], po zmianach - jako **wytyczne**.



Zmiany przepisów rowerowych

Wybrane przykłady problemów PoRD z punktu widzenia użytkownika roweru:



Zmiany przepisów rowerowych



**Przewóz dzieci w przyczepce:
Art. 97 KW i art. 63 PoRD: 100-300 zł**



Zmiany przepisów rowerowych



**Opony zimowe z kolcami:
Art. 97 KW i art. 60 PoRD: 100 zł**



Zmiany przepisów rowerowych



**Rower z napędem elektrycznym:
Art. 94 KW i art. 87 PoRD: 500 zł**



Lewoskręt zawsze jest ryzykowny dla rowerzysty, który porusza się wolniej, niż samochody!

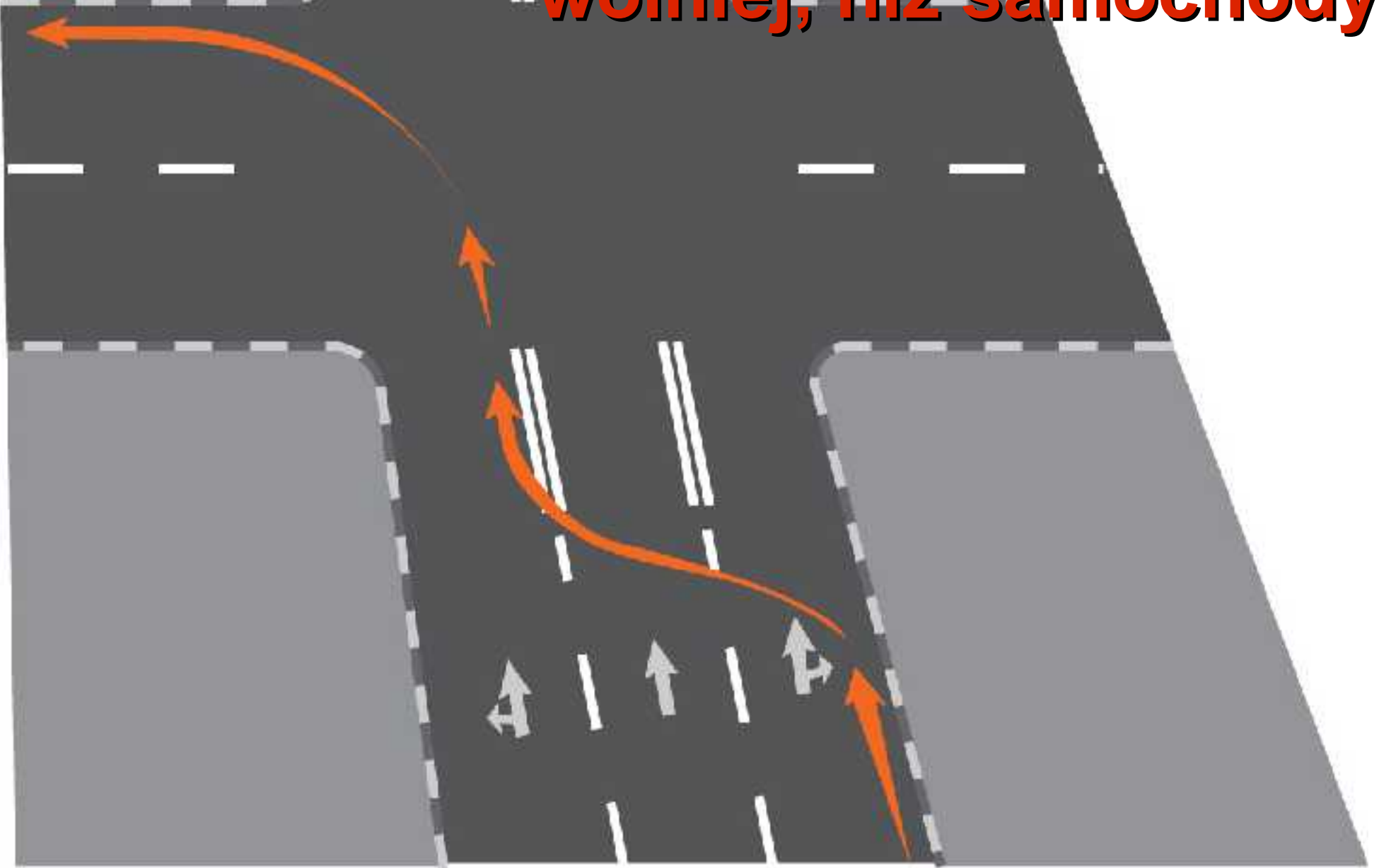



**Bezpieczny manewr w dwóch
etapach przy prawej
krawędzi jezdni,
dopuszczany m.in.
w Niemczech
i Danii,
a także przez
Konwencję
Wiedeńską
(2006)**

Art. 90 lub 97 KW i art. 22 PoRD: 150 zł



Zmiany przepisów rowerowych

Największe problemy związane z PoRD są jednak niewidoczne. Będą narastać wraz z powstawaniem dróg i pasów rowerowych!



Zmiany przepisów rowerowych



**Kto ma
pierwszeństwo?**



Zmiany przepisów rowerowych



**Kto ma
pierwszeństwo?**



Zmiany przepisów rowerowych



**Kto ma
pierwszeństwo?**



Zmiany przepisów rowerowych



**Kto ma
pierwszeństwo?**



Zmiany przepisów rowerowych



**Kto ma
pierwszeństwo?**



Zmiany przepisów rowerowych

Konwencja Wiedeńska daje rowerzyście jadącemu na wprost pierwszeństwo przed pojazdem zmieniającym kierunek ruchu

- Art. 16 ust. 2 Konwencji mówi: *Podczas wykonywania manewru zmiany kierunku ruchu kierujący [...] jest obowiązany przepuścić pojazdy jadące z przeciwnego kierunku na jezdni, którą zamierza opuścić, oraz rowery i motorowery jadące po drogach dla rowerów, przecinających jezdnię, na którą zamierza wjechać.*



Zmiany przepisów rowerowych



Konwencja: pierwszeństwo ma rowerzysta



Zmiany przepisów rowerowych

Nowelizacja Prawa o Ruchu Drogowym z 2001 roku odbiera rowerzyście pierwszeństwo:

- *Art. 27 ust. 1 Kierujący pojazdem, zbliżając się do przejazdu dla rowerzystów, jest obowiązany zachować szczególną ostrożność i ustąpić pierwszeństwa rowerowi **znajdującemu się na przejeździe.***
- *ust. 2. (uchylony).*



Zmiany przepisów rowerowych



PoRD: pierwszeństwo ma samochód!



Zmiany przepisów rowerowych

Treść uchylonego art. 27 ust. 2 PoRD:

- „Kierujący pojazdem, który skręca w drogę poprzeczną, jest obowiązany ustąpić pierwszeństwa rowerowi jadącemu po drodze (ścieżce) dla rowerów, przebiegającej przez jezdnię drogi, na którą wjeżdża.”

Zarazem nadal obowiązuje art. 33 ust. 4 PoRD:

- Na przejeździe dla rowerzystów, kierującemu rowerem zabrania się: 1) wjeżdżania bezpośrednio przed jadący pojazd [...]



Zmiany przepisów rowerowych



PoRD i Konwencja są tu sprzeczne!



Zmiany przepisów rowerowych

Opinia prawna Biura Analiz Sejmowych nr BAS-WAL-906/08 z 10 kwietnia w sprawie rozbieżności między Konwencją a PoRD:

- *Analizując i porównując obecnie obowiązujący przepis ustawy oraz Konwencji wiedeńskiej należy zgodzić się z poglądami [...], że obecne brzmienie art. 27 ustawy – Prawo o ruchu drogowym **nie jest zgodne** z art. 16 ust. 2 Konwencji wiedeńskiej [...] Żaden z przepisów Konwencji **nie zezwala na wprowadzenie odmiennych uregulowań** w omawianej kwestii.*



Zmiany przepisów rowerowych

Opinia prawna Biura Analiz Sejmowych nr BAS-WAL-906/08 z 10 kwietnia w sprawie rozbieżności między Konwencją a PoRD - cd.:

- *Omawiana Konwencja wiedeńska jest umową międzynarodową, ratyfikowaną przez Radę Państwa w 1984 r. [...] W takim przypadku należy stwierdzić, że w sytuacji kolizji norm ustawy – Prawo o ruchu drogowym oraz Konwencji wiedeńskiej o ruchu drogowym z 1968 r. **pierwszeństwo stosowania przysługuje przepisom Konwencji.***



Zmiany przepisów rowerowych

Ważniejsze propozycje zmian w PoRD – cz. 1

- Art. 2: nowa definicja drogi rowerowej, pasa (kontrapasa) rowerowego, służy rowerowej itp. zgodne z Konwencją Wiedeńską (2006)
- Art. 2: nowa definicja roweru: jednośladowy do 0,9 m szerokości (w tym przyczepki i niektóre wielośladowe), wielośladowy – ponad 0,9 m
- Art. 2: rower ze wspomagającym napędem elektrycznym to rower (Dyrektywa 2002/24/WE ws. homologacji dwu- i trzykołowych pojazdów mechanicznych oraz norma EN 15194)



Zmiany przepisów rowerowych



Rozwój rynku: obecnie taki rower w Polsce nie ma prawa korzystać z drogi rowerowej!



Zmiany przepisów rowerowych

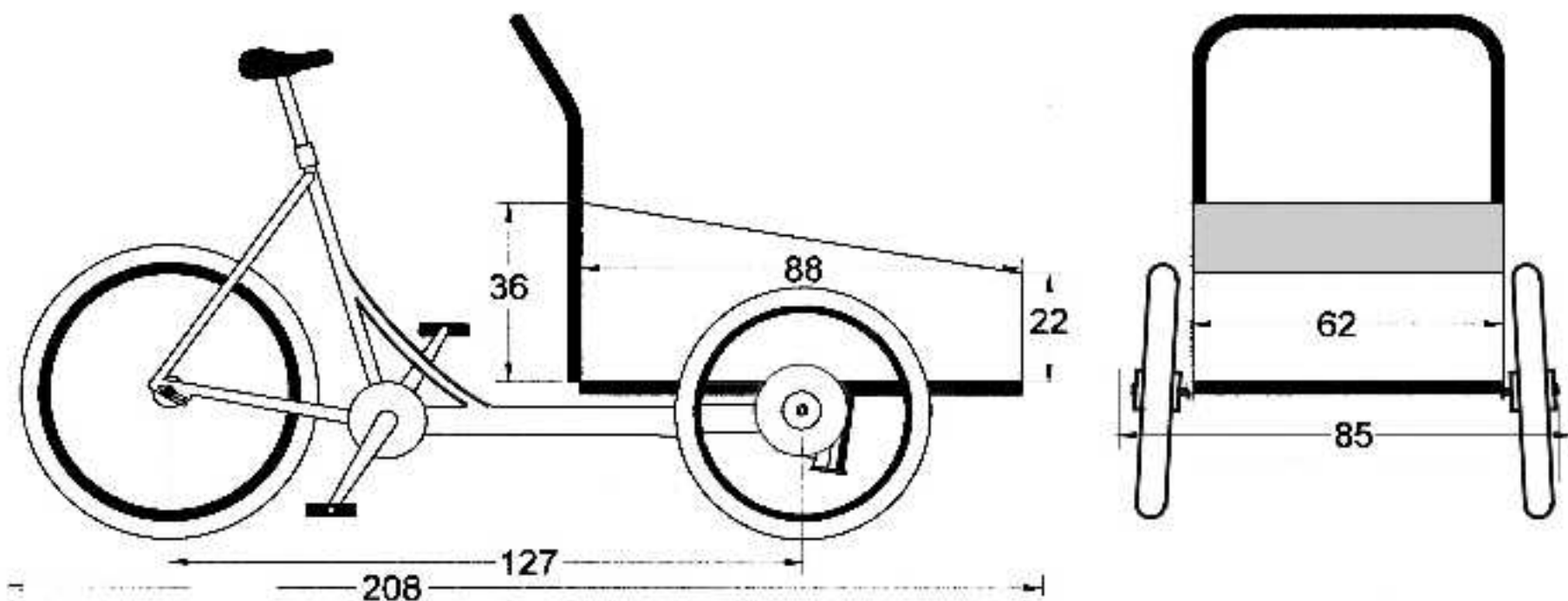

Dostępne na rynku trójkołowce i przyczepki do przewozu dzieci są węższe niż 0,9 m



Zmiany przepisów rowerowych

Ważniejsze propozycje zmian w PoRD – cz. 2

- Art. 7: wykreślenie rozporządzenia z 2003 r.
- Art. 16: dopuszczenie poruszania się rowerem środkiem pasa ruchu na rondzie (to jedyna propozycja bez odpowiednika w przepisach innych krajów; por. eksperyment w Holandii)
- Art. 22: dopuszczenie lewoskrętu w dwóch etapach, przy prawej krawędzi jezdni
- Art. 24: wyprzedzanie przez rowerzystów z prawej strony (Konwencja Wiedeńska 2006)



Zmiany przepisów rowerowych

FIETS  BERAAD



Naar dreef,
verboden voor fietsers
geen fietsstrook



**Holandia:
eksperymentalny
pas rowerowy na rondzie**



Zmiany przepisów rowerowych

Ważniejsze propozycje zmian w PoRD – cz. 3

- Art. 25 i 27: doprowadzenie do zgodności z zapisami **Konwencji Wiedeńskiej**
- Art. 33: dopuszczenie jazdy rowerem **obok siebie** (np. trening kolarski w peletonie!)
- Art. 60: dopuszczenie zimowych opon rowerowych **z kolcami**
- Art. 63: dopuszczenie przewozu dzieci w **pryczepkach rowerowych**



Zmiany przepisów rowerowych

Rozporządzenie o wyposażeniu pojazdów:

- Definicja roweru jedno- i wielośladowego przez szerokość (do 0,9 i od 0,9 do 2,0 m)
- Rowery o trzech lub więcej kołach: wymóg hamulca postojowego
- Dopuszczenie migającego oświetlenia przedniego i tylnego o stałej częstotliwości co najmniej 1 Hz (1 raz na sekundę)
- Obowiązek kierunkowskazów, jeśli sygnał ręką jest niewidoczny (rowery zabudowane)



Zmiany przepisów rowerowych



rynek się rozwija!

Amsterdam



Zmiany przepisów rowerowych

rynek się rozwija!

Warszawa



Zmiany przepisów rowerowych

Rozporządzenie o warunkach technicznych, jakim muszą odpowiadać drogi publiczne [...]

- Definicja **tras** i **dróg** rowerowych
- Podział na trasy **główne** i pozostałe
- **Prędkość projektowa** dróg rowerowych!
- Nowe wymagania dotyczące **geometrii dróg rowerowych**: przekroju, promieni łuków, skrajni
- Nowe wymagania, dotyczące zapewnienia **dostępności** drogi rowerowej (wjazdu, zjazdu)
- Wymagania dot. **konstrukcji** drogi rowerowej



Przepisy muszą brać pod uwagę ograniczenia psychofizyczne rowerzysty. Infrastruktura rowerowa musi być zorientowana na użytkownika!

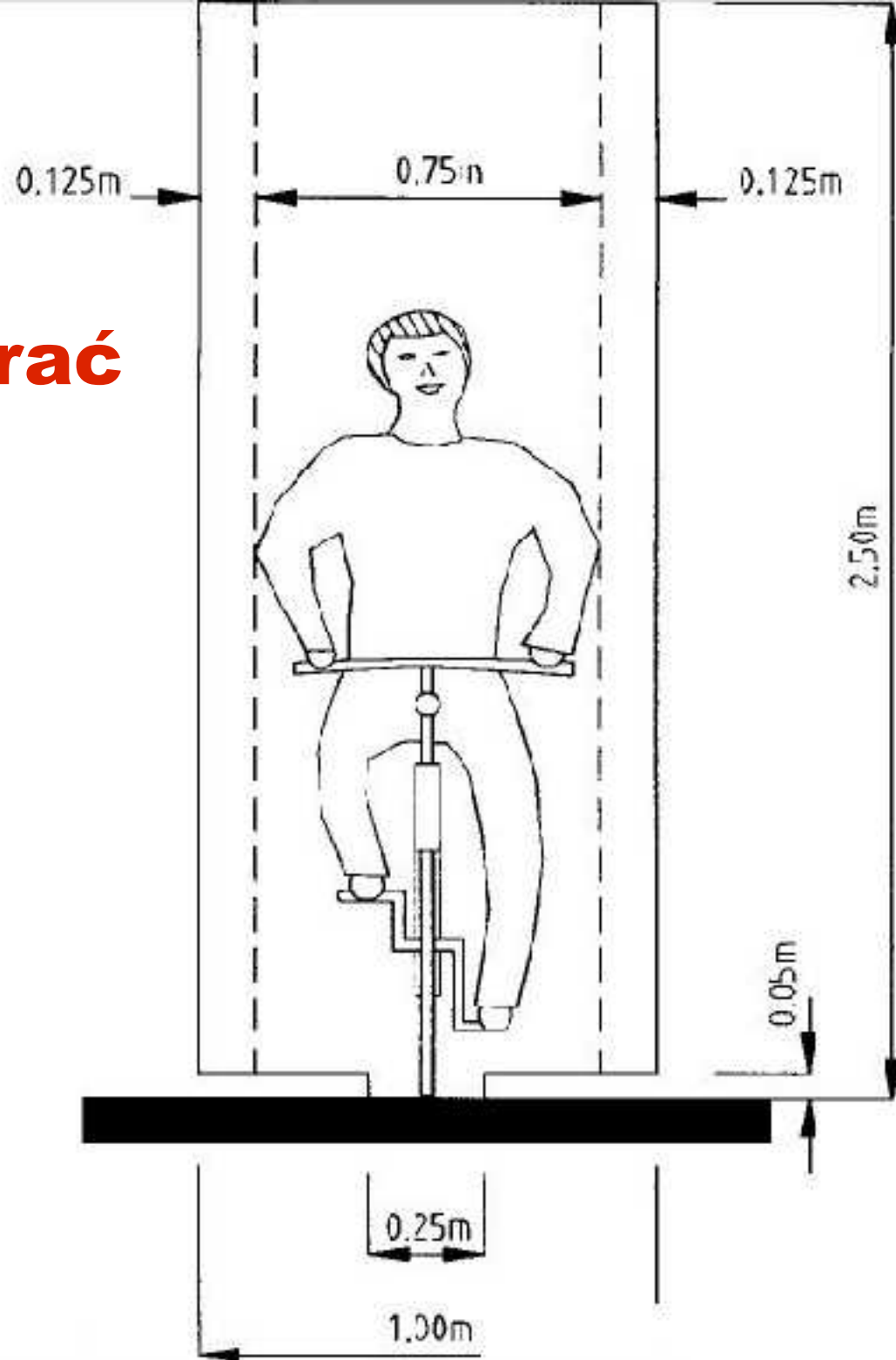



**Kraków: tu od rowerzysty
ważniejsza jest latarnia pośrodku**



**Władysławowo: kto zapłaci
odszkodowanie za wypadek w nocy?**



**Kraków: rowerzysta łamie przepisy, ale droga rowerowa biegnie dookoła skrzyżowania.
3x więcej punktów kolizji oraz zatrzymań!**



Rowerzysta ma obowiązek korzystać z drogi rowerowej (art. 33 PoRD). Ale jak na nią wjechać?



Zmiany przepisów rowerowych

Rozporządzenie o znakach i sygnałach drogowych:

- Doprecyzowanie znaczenia znaków
- Nowe znaki pionowe (np. „ulica rowerowa”, „zalecana trasa rowerowa”, warianty T-22)
- Znak poziomy „śluza rowerowa”
- Nowe warianty sygnalizatora S-6 dla rowerzystów poruszających się w jezdni (w tym na pasach rowerowych)
- Nowe znaki drogowskazowe dla rowerzystów



Zmiany przepisów rowerowych



**Poznań: niezgodne z rozporządzeniem
zastosowanie sygnalizatora S-6
przed skrzyżowaniem**



Zmiany przepisów rowerowych



Holandia: sygnalizator dla rowerzystów przed skrzyżowaniem. Sygnalizator ten stosowany jest także poza drogami rowerowymi!



Zmiany przepisów rowerowych



Sygnalizator dla rowerzystów nad jezdnią.



Potrzeba nowych znaków: „ulica rowerowa”



Potrzeba nowych znaków: „trasa rowerowa”



Potrzeba nowych znaków: „trasa rowerowa”



Potrzeba nowych znaków: „trasa rowerowa”



Zmiany przepisów rowerowych



Potrzeba nowych znaków: śluza rowerowa



Zmiany przepisów rowerowych



Potrzeba nowych znaków: śluza rowerowa



Zmiany przepisów rowerowych



Potrzeba nowych znaków: drogowskazy



Zmiany przepisów rowerowych



Potrzeba nowych znaków: drogowskazy



Potrzeba nowych znaków: drogowskazy



Potrzeba nowych znaków: drogowskazy



Potrzeba nowych znaków: drogowskazy





Zmiany przepisów rowerowych

Rozporządzenie w sprawie szczegółowych warunków technicznych dla znaków i sygnałów drogowych oraz urządzeń bezpieczeństwa ruchu i zasad ich umieszczania na drogach:

- Proponujemy wycofać to rozporządzenie i przywrócić stan prawny sprzed 2003 roku (wytyczne), zmieniając art. 7 PoRD
- Proponujemy zmienić zapisy wytycznych w oparciu o doświadczenie ostatnich 5 lat
- Zapisy są zbyt szczegółowe i często błędne!



Zmiany przepisów rowerowych

Wybrane problemy „czerwonej książki”

- Pas rowerowy tylko „przy prawej krawędzi jezdni” - a kontrapas lub pas filtrujący?
- Przejazdy rowerowe jak przejścia piesze. A co w przedłużeniu pasa rowerowego?
- Sygnalizacja: wadliwe „prędkości wzorcowe”
- „Rozwiązania typowe” proponowane w rozporządzeniu są sprzeczne z *Best Practice*
- Rozwiązania poprawne są niezgodne z przepisami rozporządzenia!



Zmiany przepisów rowerowych



Kraków, kontrapas rowerowy



Zmiany przepisów rowerowych



Wiedeń, kontrapas rowerowy



Zmiany przepisów rowerowych



Amsterdam, pas filtrujący w jezdni



Zmiany przepisów rowerowych



Amsterdam, pas filtrujący w jezdni



Zmiany przepisów rowerowych



Amsterdam, pas filtrujący w jezdni



Zmiany przepisów rowerowych

Drezno, przejazd w przedłużeniu pasa rowerowego



Zmiany przepisów rowerowych



Salzburg, nietypowy przejazd rowerowy



Zmiany przepisów rowerowych



Amsterdam, próg zwalniający na wlocie



Zmiany przepisów rowerowych

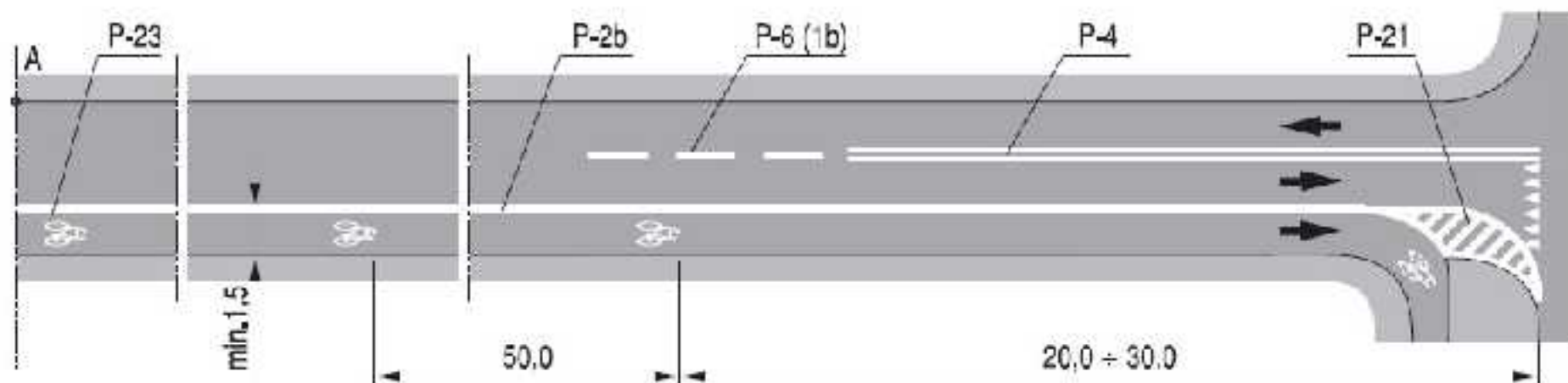

Rys. 7.11.3. Oznakowanie jednokierunkowego pasa dla rowerów na jezdni dwukierunkowej

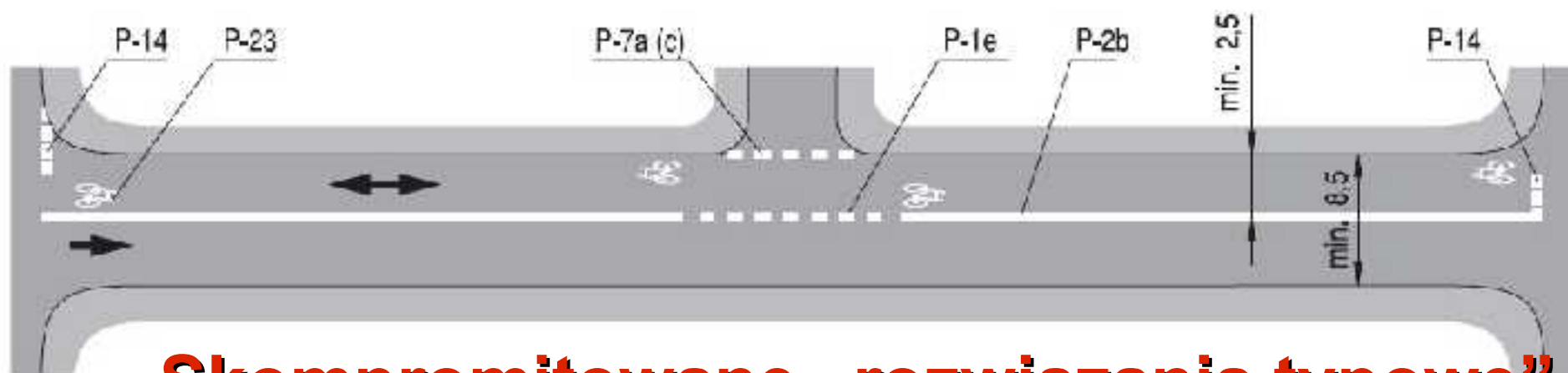

Skompromitowane „rozwiązania typowe”

Rys. 7.11.4. Oznakowanie dwukierunkowego pasa dla rowerów na jezdni jednokierunkowej



Zmiany przepisów rowerowych

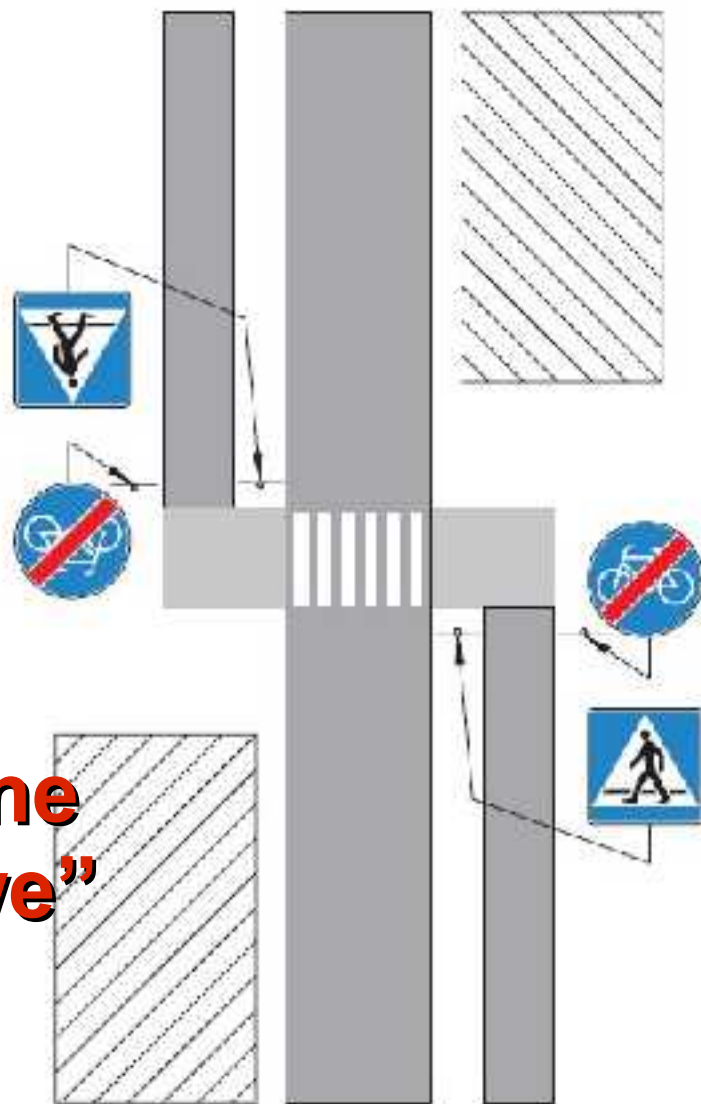

**Skompromitowane
„rozwiązania typowe”**

Rys. 5.2.6.11. Przejście dla pieszych wyznaczone w celu przeprowadzenia rowerów przez jezdnię na odcinku między skrzyżowaniami



Zmiany przepisów rowerowych



**Arcyszczegółowe rozporządzenie,
a sygnalizacja i tak daje kolizję na zielonym!**



Zmiany przepisów rowerowych

Co robimy dalej?

- Ministerstwo nie ma zaplecza eksperckiego w dziedzinie ruchu rowerowego
- Informacje, przekazane na potrzeby ekspertyzy BAS-WAEM-906/08 przez KRBRD i ITS zawierają błędy
- Konieczna jest deregulacja i naprawa przepisów w oparciu o *Best Practice*
- Proponujemy partnerstwo: **zespół zadaniowy** przy Ministrze Infrastruktury



Zmiany przepisów rowerowych

Co robimy dalej?

- Zespół zadaniowy musi przeglądnać legislację
- „Wersja zerowa” noweli rozporządzenia ws. *warunków technicznych jakim muszą odpowiadać drogi publiczne [...] zawiera błędy, które oznaczają wymierne straty finansowe dla samorządów (np. skrajnia drogi rowerowej)*
- Propozycje zmian w przepisach wychodzące z innych środowisk tam, gdzie dotyczą rowerzystów (doniesienia prasowe) są błędne



Zmiany przepisów rowerowych

Co jest stawką w grze?

- **Bezpieczeństwo ruchu drogowego**
- **Rozwój gospodarczy:** turystyka rowerowa, ale także zrównoważony rozwój (...i ropa po \$200)
- **Finanse publiczne:** np. Program Operacyjny Rozwój Polski Wschodniej to 50 mln Euro na drogi rowerowe. To będą stracone pieniądze.
- **Wizerunek Polski i rozwój cywilizacyjny.** Nie chcemy być „chorym człowiekiem Europy”, którego prawo i polityka odstaje od innych.



Zmiany przepisów rowerowych

Krajowa Polityka Rowerowa

- Większość krajów UE ma politykę rowerową na szczeblu rządowym (Czechy, Niemcy itp.)
- Polityka musi opierać się na Best Practice.
Dziś przepisy uniemożliwiają jej wdrożenie.
- **Polityka rowerowa** wymaga instrumentów. Bez proponowanych zmian przepisów nie ma szans
- Ministerstwo Infrastruktury w 2005 roku otrzymało opracowanie na temat założeń polityki rowerowej. Czas do niego wrócić.



Zmiany przepisów rowerowych

Na czym możemy się opierać?

- Gdański Rowerowy Projekt Inwestycyjno-Promocyjny i jego kontynuacja.
- Pewna liczba przykładów Best Practice
- Zespoły zadaniowe w wielu miastach Polski
- Doświadczenie użytkowników rowerów w konsultowaniu projektów infrastrukturalnych
- Analizy, badania i obserwacje zachowań



Zmiany przepisów rowerowych



Best Practice: Gdańsk



Zmiany przepisów rowerowych



Best Practice: Gdańsk



Zmiany przepisów rowerowych



Best Practice: Gdańsk



miasta dla rowerów

Dziękuję za uwagę

Marcin Hyła, www.rowery.org.pl